

DORMAN[®]
NEW SINCE 1918[™]

**POWER TAKE OFF (PTO) ASSEMBLY
BOÎTIER DE TRANSFERT DE COUPLE**

NOW AVAILABLE! | MAINTENANT DISPONIBLE!

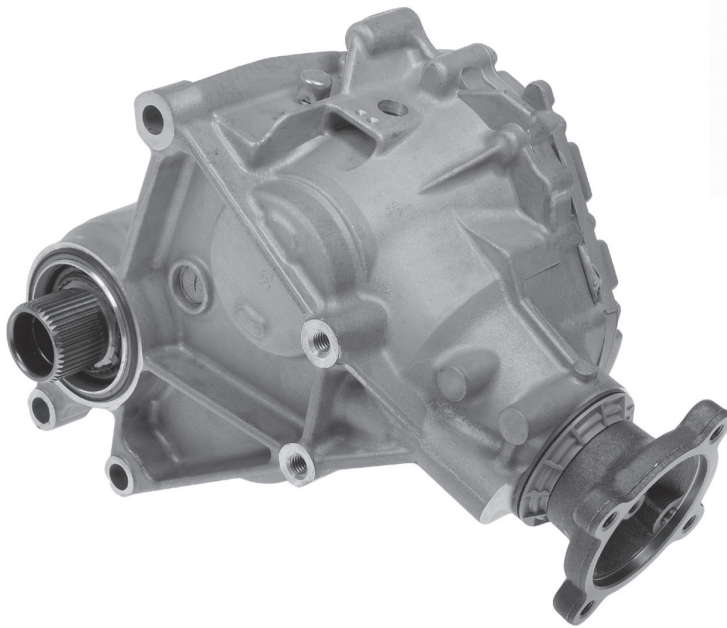

RBI #600-234

Ford Edge, Explorer, Flex, Taurus, Lincoln MKT 2017-05

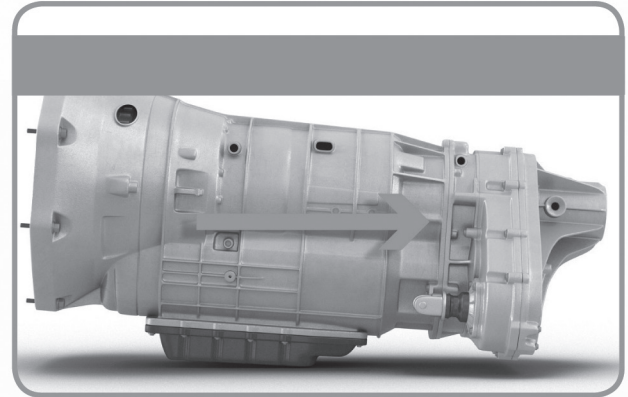

MUST STOCK ITEM!

Fits over 980,000 Ford vehicles

- Transfers power from the vehicles transmission to All-Wheel-Drive (AWD) differential
- 100% new, not remanufactured
- General shop repair - no special transmission tools needed
- Easily bolts to back of transmission, connecting both front and rear drive shafts
- Restores drivability and All-Wheel-Drive functionality

UNE PIÈCE INDISPENSABLE!

Convient à plus de 980,000 véhicules Ford

- Transfert le couple de la boîte de vitesses au différentiel de la transmission intégrale
- Pièce entièrement neuve, non réusinée
- Réparation réalisable en atelier – aucun outillage spécial requis
- Montage facile par boulonnage sur la boîte de vitesses; relie les arbres de transmission avant/arrière
- Rétablit la fonctionnalité de la transmission intégrale



SYMPTOMS OF ORIGINAL PTO FAILURE

- Vehicle inoperative, poor vehicle performance, AWD will not engage and oil spots on pavement
- Crunching/grinding noises while turning
- Sulfer smell permeating into the passenger compartment

SYMPTÔMES DE DÉFAILLANCE - PIÈCE D'ORIGINE

- Véhicule inopérant, performances médiocres, transmission intégrale non fonctionnelle, taches d'huile sur le sol
- Bruits de grincement ou de broyage en virage
- Odeur de soufre perceptible dans l'habitacle

AUTO PARTS

Benson

PIÈCES D'AUTO